



Logitrans
lifting performance



VOLLELEKTRISCHER GABELHUBWAGEN



PANTHER MAXI

PANTHER MAXI INOX



Für optimale Arbeitsbedingungen

Um schwere Paletten zu transportieren, sind voll-elektrische Gabelhubwagen die erste Wahl.

Vollelektrische Gabelhubwagen verfügen über einen elektrischen Hub-, Senk- und Fahrantri-

eb, der höchste Effizienz am Arbeitsplatz und maximale Sicherheit für die Bediener gewährleistet. Der Panther Maxi ist ein leistungsstarker Gabelhubwagen, robust und mit hoher Tragkraft. Auch erhältlich in Edelstahl Ausführung.

Transportiert schwere Paletten sicher und ohne körperliche Anstrengung

Tragkraft: 1800 kg

Bedienung mit aufrechter Deichsel möglich

Kompaktes Design und robuste Konstruktion - 100% Stahl



Deichsel nach links versetzt

Internes Ladegerät



Kurzer vollelektrischer Gabelhubwagen, gut manövrierbar in engen Bereichen



Fein regelbare, sanfte Beschleunigung und hochpräzise Bewegungen durch das Steuersystem



Elegantes Design mit abgerundeten Ecken zum Schutz der Umgebung vor Beschädigungen

Panther Maxi

Der Panther Maxi ist ein leistungsstarker Gabelhubwagen, bei dem Effizienz und Sicherheit für den Bediener im Vordergrund stehen.

Mit dem vollelektrischen Antrieb und einer Tragkraft von 1800 kg ist der Panther Maxi die ideale Lösung, wenn Sie schwere Paletten von A nach B transportieren müssen. Er arbeitet schnell und effizient und ist ein wertvoller Helfer für eine sichere und produktive Arbeitsumgebung.

In der Produktion ist Platz oft Mangelware, der Zugang zu Paletten, geschweige denn ihre Bewegung oft schwer. Der Panther Maxi wurde gerade wegen diesen Platzproblemen entwickelt: Ein sehr kompaktes Design und die Möglichkeit, mit aufrechter Deichsel zu arbeiten, machen ihn zur idealen Lösung für beengte Räume.

Der vollelektrische Antrieb sorgt für eine gute Handhabung mit nur geringem Krafteinsatz, dies erlaubt dem Bediener Paletten mit schweren Lasten oder empfindlichen Gegenständen einfach und sicher zu transportieren, ohne die eigene Sicherheit oder Produktivität zu beeinträchtigen.

Getestet für einen Betrieb in kalter Umgebung bis -10 °C.

Panther Maxi Inox

Wenn Sie eine starke Lösung für den Palettentransport in Umgebungen benötigen, die trocken, sauber und keimfrei bleiben müssen, ist der Panther Maxi Inox die ideale Lösung.

Gefertigt aus hochwertigem Edelstahl verfügt der Gabelhubwagen über geschlossene Gabeln und abgerundete Ecken. Dies erleichtert die Reinigung, sodass eine hohe Hygiene gewährleistet werden kann. Die Gabeloberfläche ist sehr glatt und leicht mit einem Tuch abwischbar.

**Weitere Informationen entnehmen Sie unserer Inox-Broschüre.*

STANDARDFUNKTIONEN

- ✓ Motorbremse
- ✓ Fußschutz





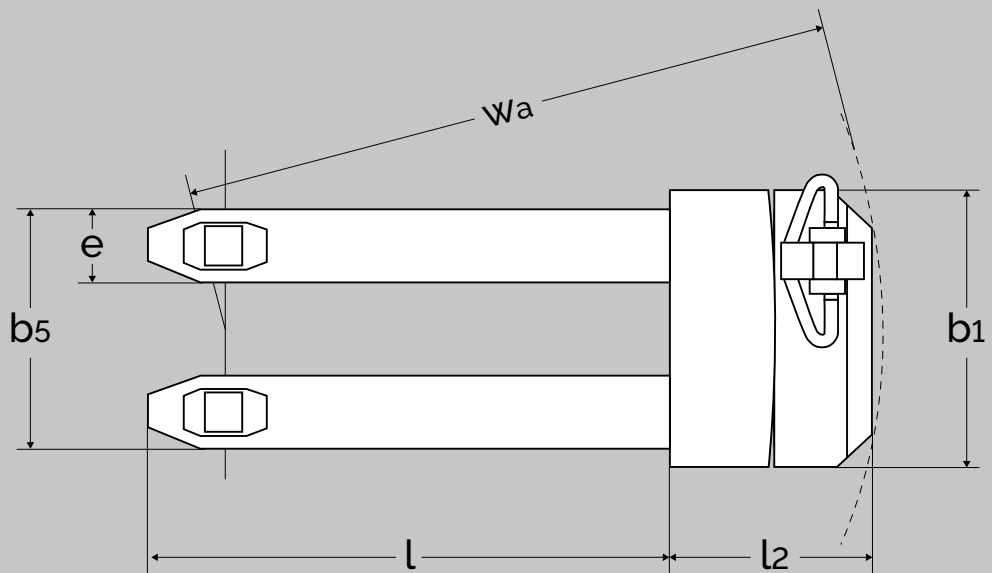
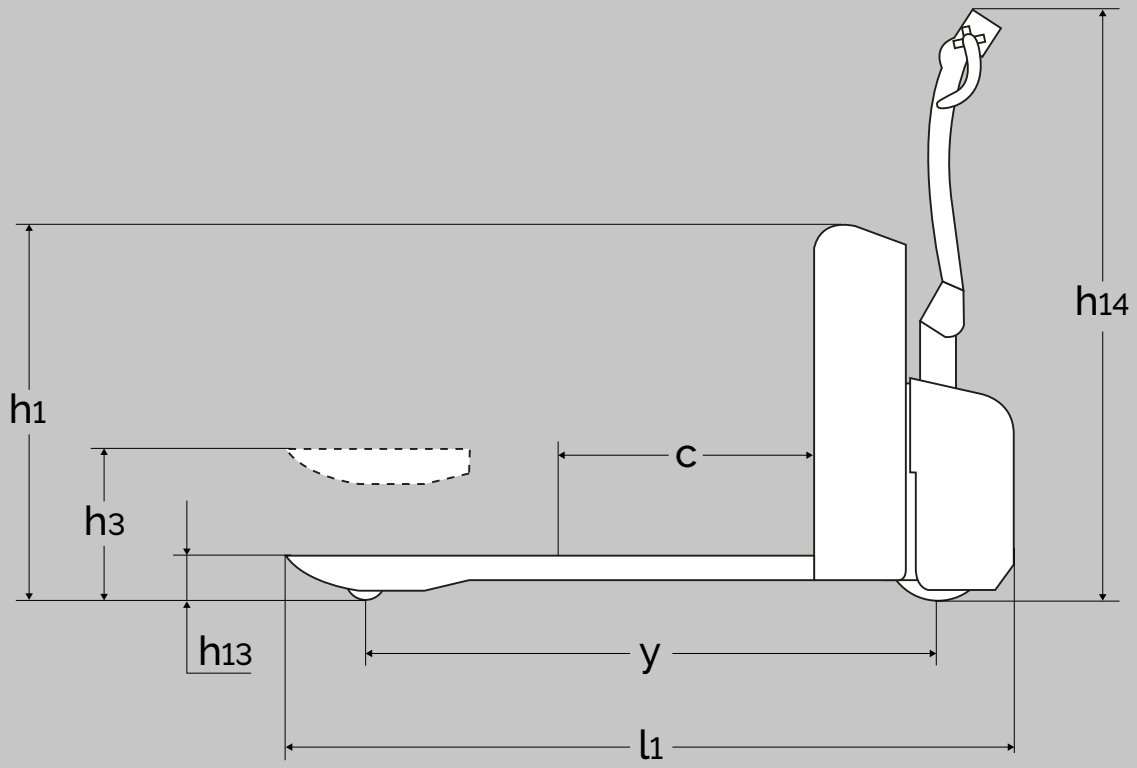

PRODUKT
(Abmessungen in mm)

PANTHER MAXI

Tragkraft kg		1800 kg
Hubhöhe	h_3	200
Gabellänge	l	810, 915, 970, 1066, 1140, 1220, 1520
Bauhöhe	h_1	817
Gesamtbreite $b_5 = 520/680$ mm	b_1	600/680
Gabelbreite	b_5	520, 680
Gabelzinkenbreite	e	158
Vorbaumaß	l_2	450
Gesamtlänge	l_1	450 + l
Gesamthöhe	h_{14}	1296
Einfahrtiefe	h_{13}	85
Lastschwerpunktstand	c	$l/2$
Radabstand (l=1140)	y	1256
Gangbreite	A_{st}	1890 (Palette: 1200 x 800)*
Lenkradeinschlag		210°
Wenderadius (l=1140)		1410
Fahrmotor, elektr. variable Geschwindigkeitskontrolle		24 V 1,2 kW
Fahrgeschwindigkeit mit/ohne Belastung		5/6 km/h
Pumpenmotor		24 V 1,2 kW
Hubgeschwindigkeit mit/ohne Belastung		35/50 mm/s
Senkgeschwindigkeit mit/ohne Belastung		115/40 mm/s
Höchststeigerung (1800 kg)		10%
Gewicht in kg bei 1140 mm Gabel (ohne Batterie)		205 kg

*Die Überprüfung hat gezeigt, dass 1610 mm Gangbreite ausreichen.



Ergonomic Lifting Equipment

Logitrans A/S

+45 76 88 16 00

info@logitrans.com

www.logitrans.com

