



Logitrans
lifting performance



SCHERENHUBWAGEN

HL - EHL

MANUELLER UND ELEKTRISCHER SCHERENHUBWAGEN

POSITIONSKONTROLLE

INOX





Scherenhubwagen

Heben Sie Ihre Paletten vom Boden in eine ergonomische Arbeitsposition an.

Mit dem Scherenhubwagen müssen Sie sich nicht mehr bücken, um Gegenstände vom Boden aufzuheben. Das steigert nicht nur Ihre **Leistung**, sondern auch die **Ergonomie am Arbeitsplatz** erheblich.

Arbeitnehmer, die immer gleiche körperliche Arbeiten (Bücken, Strecken, Heben usw.) verrichten, leiden häufig unter Rückenschmerzen und anderen körperlichen Überlastungssymptomen.

Von Bodenhöhe auf ergonomi-

sche Höhe umzustellen, bringt vor allem für Sie massive Vorteile.

So können Sie mit Scherenhubwagen an allen Produktions- und Verpackungslinien solche Probleme vermeiden. Das kommt der körperlichen Gesundheit und dem Wohlbefinden der Beschäftigten zugute und Sie profitieren von deutlich geringeren Kosten für Krankheitstage und Vertretungen sowie weniger Ausfallzeiten.

Außerdem spart das Arbeiten

in der richtigen Höhe Zeit. Es ist weniger anstrengend und die Arbeitnehmer arbeiten nicht nur schneller, sondern auch konzentrierter und effizienter, da sie nicht durch Schmerzen und Belastungen eingeschränkt sind.

Der Scherenhubwagen ist in einer manuellen und einer elektrischen Ausführung erhältlich. Die elektrische Ausführung gibt es optional auch mit Positionskontrolle.



Einstellbare Arbeitshöhe (optional mit Fernbedienung)

Kann bis zu 1.500 kg heben (zweistufiger Zylinder)

Original-Scherenhubwagen seit 1980



Ergonomische Deichsel, zentral angeordneter Not-Aus-Taster

Option: Aufrüstung mit Positionskontrolle zur automatischen Anpassung der Arbeitshöhe beim Beladen und Entladen von Paletten



Internes Ladegerät



Tandemrollen vorne für mehr Stabilität und zur Vermeidung von Bremsspuren

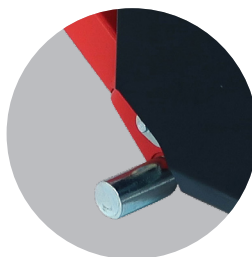

Stützfüße bei den Lenkrädern



Fußschutz vor den Lenkrädern

Manueller und Elektrischer Scherenhubwagen (HL/EHL)

Transportieren und heben Sie Ihre Paletten mit wenig oder gar keinem Kraftaufwand auf eine angemessene Arbeitshöhe. Der Scherenhubwagen ist ein solider Helfer in jedem Produktions- oder Verpackungsbereich. Mit seiner robusten Konstruktion, dem eleganten Design und dem Fokus auf Benutzerfreundlichkeit und Sicherheit kann er Paletten mit einem Gewicht von 1500 kg transportieren und bis auf eine einstellbare Arbeitshöhe von 470 mm anheben.

Bei Hubhöhen über 470 mm beträgt die Tragkraft maximal 1000 kg.

Die Pumpe der **manuellen Ausführung** (HL) ist ohne viel Kraft bedienbar und schont damit den Bediener. Bei der **elektrischen Ausführung** (EHL) reicht ein Tastendruck, sodass der Bediener ganz ohne Anstrengung ohne Anstrengung die Last auf ergonomische Höhe heben kann.

Getestet für einen Betrieb in kalter Umgebung bis -10 °C.

Inox-Ausführung

Unsere manuellen und teilelektrischen Scherenhubwagen sind auch in verschiedenen Edelstahlausführungen erhältlich.

Welche Ausführung für Sie die richtige ist, hängt von den Hygieneanforderungen, den Umgebungsbedingungen, der Atmosphäre usw. des Ortes ab, an dem der Scherenhubwagen verwendet werden soll.

Der manuelle Scherenhubwagen ist in den Ausführungen „Inox“, „Inox Plus“ und „Ex-geschützt“ erhältlich.

Der elektrische Scherenhubwagen ist in den Ausführungen „Inox“ und „Inox Plus“ erhältlich.

Die Inox-Ausführungen unserer Scherenhubwagen sind aus hochwertigem Edelstahl gefertigt, das Gabelchassis immer aus AISI 316L.

*Weitere Informationen entnehmen Sie unserer Inox-Broschüre.

Positionskontrolle

Eine einzigartige Ergänzung für den elektrischen Scherenhubwagen ist die Positionskontrolle.

Nicht nur werden die Paletten in eine ergonomische Arbeitshöhe gehoben, die Positionskontrolle sorgt dank der Sensoren zudem dafür, dass diese immer konstant ist.

Stellen Sie die gewünschte Höhe ein. Die Positionskontrolle passt die Höhe an, wenn Sie die Palette be- oder entladen.

Das spart Zeit und Belastung, denn die Arbeitshöhe bleibt so immer gleich, ohne diese manuell nachstellen zu müssen.

STANDARDFUNKTIONEN

✓ Fußschutz





Sicherheit geht vor

Sicherheit sollte in Umgebungen, in denen Menschen arbeiten, immer an erster Stelle stehen. Die vorhandene Ausrüstung sollte Gefahren vermeiden und den Bediener vor jeder Art von Schaden schützen. Unser Scherenhubwagen kann das leisten. Neben den ergonomischen Designvorteilen (ergonomische Deichsel und abgerundete Ecken) und der Einstellbarkeit der Arbeitshöhe verfügt der Scherenhubwagen über mehrere wichtige Sicherheitsmerkmale:

- Fußschutz
- Gute Übersicht durch geringe Bauhöhe
- Stützfüße bei den Lenkrädern
- Tandemrollen an den Scherenbeinen für erhöhte Stabilität

Darüber hinaus sorgen die robuste Konstruktion des Scherenhubwagens und der zuverlässige Zylinder für eine lange Lebensdauer bei geringen Wartungskosten. Einige unserer Kunden betreiben sogar noch Scherenhubwagen, die sie in den 80er Jahren von uns erworben haben. Die Passende Ersatzteile können wir noch immer liefern.

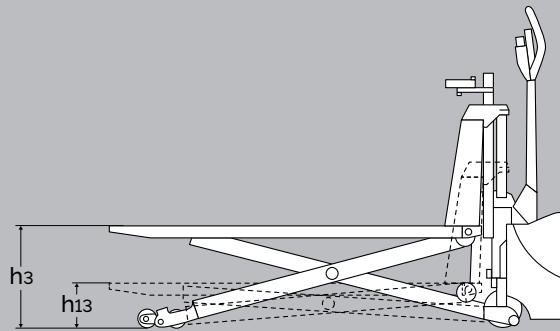
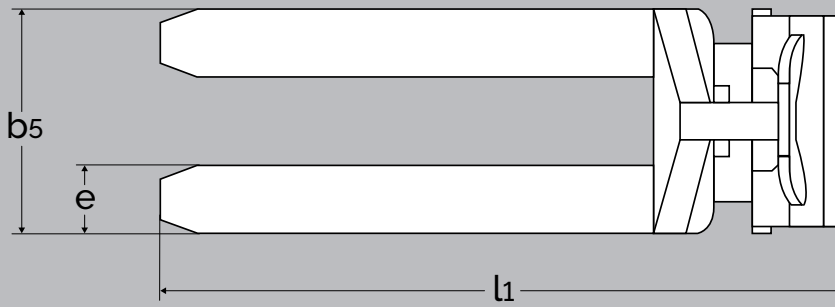
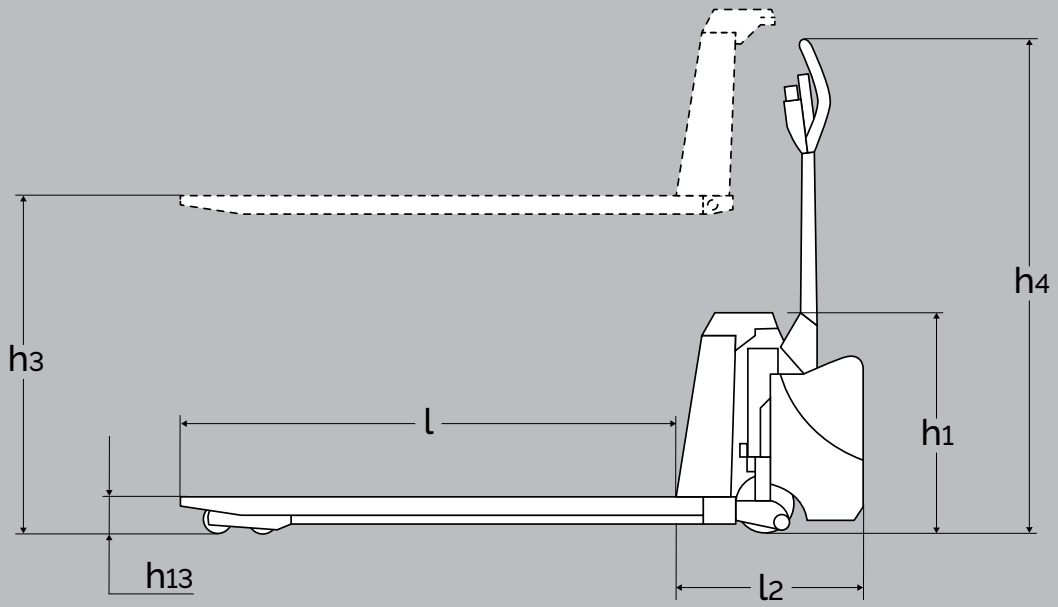

Scherenhubwagen mit Positionskontrolle

| PRODUKT (Abmessungen in mm) | | HL 1006 | | | | | EHL 1004 | | | | |
|-----------------------------------|----------|--------------------------------|------|------|------|----------|--------------------------------|------|------|------|----------|
| Tragkraft in kg | | 1500 kg* | | | | 1000 kg | 1500 kg* | | | | 1000 kg |
| Hubhöhe | h_3 | 500 | 600 | 800 | 800 | 800 | 500 | 600 | 800 | 800 | 800 |
| Gabellänge | l | 700 | 900 | 1200 | 1520 | 2000 | 700 | 900 | 1200 | 1520 | 2000 |
| Bauhöhe | h_1 | 540 | | | | | 540 | | | | |
| Gabelbreite | b_5 | 480, 540, 680 | | | | 540, 680 | 480, 540, 680 | | | | 540, 680 |
| Vorbaumaß | l_2 | 356 | | | | | 451 | | | | |
| Gesamtlänge | l_1 | 1056 | 1256 | 1556 | 1876 | 2356 | 1151 | 1351 | 1651 | 1971 | 2451 |
| Gesamthöhe mit Deichsel | h_4 | 1225 | | | | | 1195 | | | | |
| Einfahrhöhe | h_{13} | 85 | | | 90 | | 85 | | | 90 | |
| Gabelzinkenbreite | e | 164 | | | | | 164 | | | | |
| Lenkradeinschlag | | 230° | | | | | 180° | | | | |
| Gangbreite | A_{st} | 1830 (mit Palette: 1200 x 800) | | | | | 1890 (mit Palette: 1200 x 800) | | | | |
| Hubgeschwindigkeit mit/ohne Last | | - | | | | | 0,05/0,08 m/s | | | | |
| Hubgeschwindigkeit normal/schnell | | 10/35 mm per Pumpenschlag | | | | | - | | | | |
| Senkgeschwindigkeit | | Ohne Last 0,093 m/s | | | | | Mit/ohne Last: 0,07/0,05 m/s | | | | |
| Pumpenmotor | | - | | | | | 1,2 kW 12 V | | | | |
| Gewicht mit 1200 mm Gabel | | 109 kg | | | | | 123 kg (ohne Batterie) | | | | |

*Tragkraft reduziert sich von 1500 auf 1000 kg ab der Hubhöhe von 470 mm.

| PRODUKT (Abmessungen in mm) | | EHL | LOGIFLEX |
|--------------------------------------------------|----------|-------------------------|-------------------------|
| Positionskontrolle Typ | | LC4 | LC4 |
| Reichweite des Sensors | | 100-2000 (einstellbar) | 100-2000 (einstellbar) |
| Arbeitshöhe des Sensors | | 490-970 (einstellbar) | 300-1350 (einstellbar) |
| Zeitverzögerung des Sensors | | 1-25 Sek. (einstellbar) | 1-25 Sek. (einstellbar) |
| Drehbarer Sensor | | +/- 30° | +/- 30° |
| Hubhöhe bei aktivierter Positionskontrolle | h_3 | 800 | 900 |
| Gesenkte Höhe bei aktivierter Positionskontrolle | h_{13} | 200 | 200 |

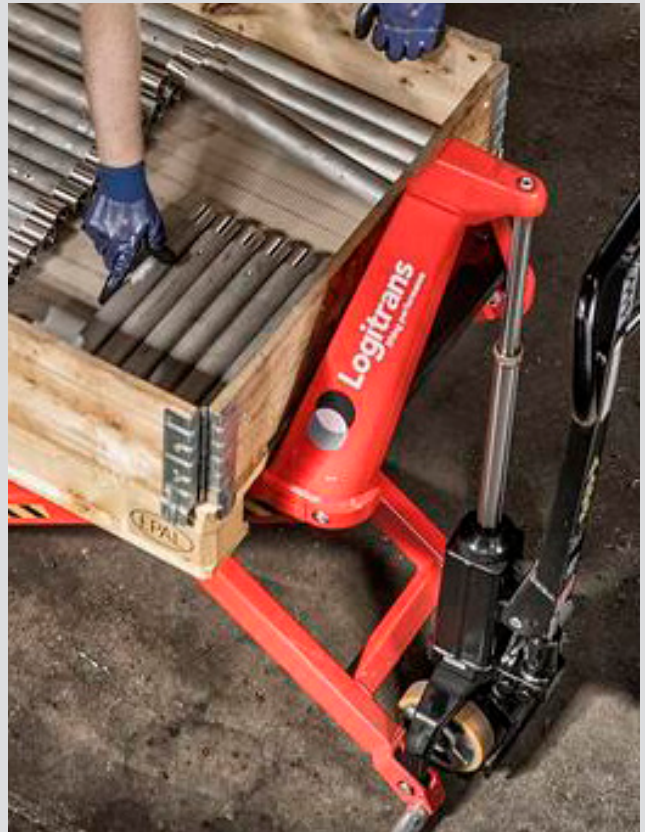

Ergonomic Lifting Equipment

Logitrans A/S

+45 76 88 16 00

info@logitrans.com

www.logitrans.com

